

MAIRUI ROBOT

DeepBridge – 딥브릿지

Mairui Robot 공식 판매대리점



신판수: 010-3551-5220, 070-7094-6484

웹사이트 : www.deepbridge.co.kr

이메일 : sales@deepbridge.co.kr

주소 : 경기도 용인시 처인구 유림로 154번길 20-13



2026.04.08

「무인 자동화로 다크팩토리(Dark Factory) 실현을 선도하는 AI Mobility 솔루션 기업」



01

회사소개

1 회사소개

2 Mairui 연혁

3 Mairui 지능형 로봇 생산기지

4 비즈니스 파트너

5 DeepBridge (딥브릿지)

마이루이 로봇(MAIRUI ROBOT)은 AI 스마트 기술 기반 산업용 로봇 전문 기업입니다. 기술 혁신·표준화로 비용 절감/효율성/사용 편의성 향상을 추진하며, 모든 산업에 적용이 가능합니다.

하이테크 기업으로서 마이루이는 기술의 연구개발을 가장 중심을 두고, 강력한 기술 역량을 보유한 R&D팀을 구축하고 있습니다.

딥브릿지(DeepBridge)는 글로벌 AI 스마트 로봇 전문 기업 마이루이 로봇 (Mairui Robot) 의 공식 판매 대리점으로서, 단순 로봇 공급을 넘어 고객사의 생산 및 물류 프로세스를 혁신하는 통합 자동화 솔루션을 제공합니다.



- **주요업무** : AI 혁신·로봇 상용화 기반, 다양한 업종 적용
AGV/AMR 로봇+ 통합 솔루션 제공

- **주요제품** : 리프트형, 이송형, 포크형, 토트형 등
전 라인업 지능형 로봇을 보유

- **솔루션**: 스마트 물류·운반·이송 로봇 솔루션으로 고객 맞춤 환경 대응. 글로벌 고객 대상 통합
스마트 로봇 솔루션 공급으로 업계 자동화 전환 가속



600+개
주요 고객사



400+개
지적재산권 보유



100+개
산업계 응용



5000+개
5000대 이상 AMR 통합 관제

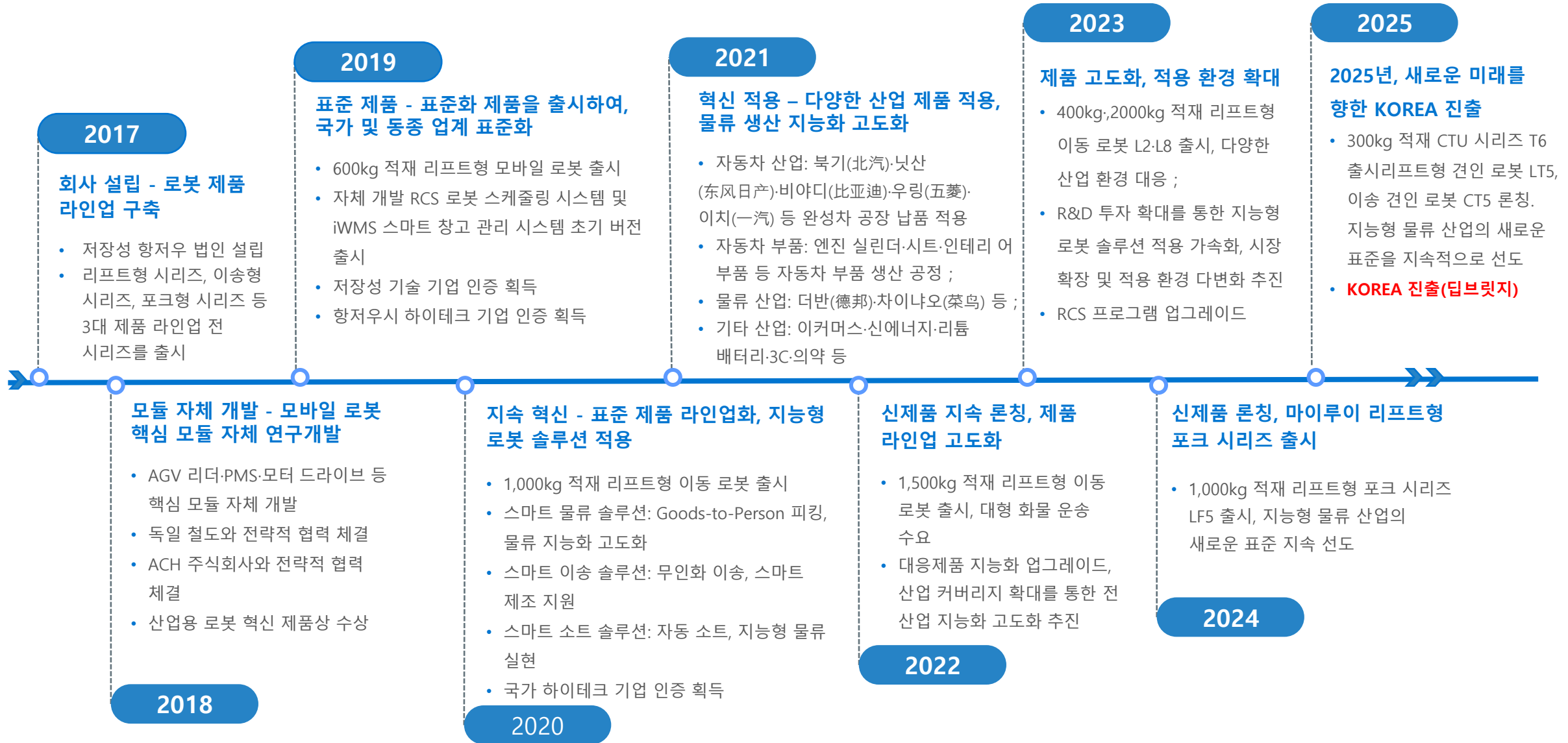

1.3 마이루이(Mairui Robot) 지능형 로봇 생산

급증하는 글로벌 AMR 수요에 선제적으로 대응하기 위해, 딥브릿지의 파트너사 마이루이는 차세대 지능화 생산 기지인 항저우 통루 스마트 팩토리 건설에 대규모 투자를 하였습니다.

- **생산 최적화 (Scaling Operations):** 본 기지는 공식 착공 후 단계적으로 AMR 생산 라인에 투입되어 제품 공급 효율을 혁신적으로 개선됩니다.
- **압도적 생산 캐파 (Production Capacity):** 약 10,000㎡ 규모의 부지에 구축되어, 연간 10,000대 이상의 AMR을 생산할 수 있는 제조 역량을 갖추게 됩니다.
- **품질 보증 (Quality Assurance):** 지능형 공정 관리 시스템을 도입하여 제조 효율을 제고함과 동시에 무결점 품질(Premium Quality) 구현을 보장합니다.





合作伙伴

600+
全球合作伙伴



总部 杭州
 工厂 桐庐、黄山
 合作伙伴 国内及全球

中国 韩国 日本
 马来西亚 越南 印度尼西亚
 新加坡 南美 美国

현재

- 중국 지오유 소프트웨어 설립 (2010년 8월 ~ 현재)
- 중국 딥브릿지 대표

이력

- ~ 2000년 : 그룹웨어 전문기업 한국 지오유 근무
- ~ 2010년 : 중국 지오유 설립
그룹웨어/e-HR 기업솔루션 판매 및 임대 서비스
- ~ 2018년 : IT보안전문기업 AZ글로벌 총경리
- ~ 2021/24년 : 지오유 상하이 IT 고신기술 기업인증
- ~ 현재 : AI 로봇틱스 딥브릿지 대표 컨설턴트

사회 활동

2023/26 상해화동한국IT기업협의회 19대, 22대 회장
2023/24/25 상해한국학교 진로멘토단 단원

경력

IT 소프트웨어 기획/분석/설계/개발/관리
AI 기업컨설팅 대표 컨설턴트
AI 로봇틱스 전문 브랜드 딥브릿지 대표



딥브릿지(DeepBridge)는
혁신적인 기술의 가교가 되어,
선진화된 최첨단 AI 및
로보틱스 솔루션을 한국시장에
공급하는 전문 기업입니다.

사업 영역

- 세계적으로 경쟁력 있는 AI 및 산업용·서비스용 로봇(AMR, AGV, 청소 로봇 등) 수입 및 한국 내 유통합니다.

핵심 가치

- 단순히 제품을 파는 것에 그치지 않고, 한국의 산업 현장에 최적화된 기술 지원과 유지보수를 통해 안정적인 자동화 환경을 구축합니다.

제품 전략

- 마이루이(Mairui) 로봇과의 독점 파트너십 등을 통해 산업용 이송로봇 및 물류(이송) 자동화 분야에서 독보적인 가성비비를 제안하고 있습니다.

- 프로젝트는 제안서에 명시된 방법론을 엄격히 준수하며, 5 대 단계로 나누어 순차적으로 추진합니다 .





02 제품 소개

1 주요 제품

2 제품 소개

3 제품 구성요소

딥브리지는 전 산업 영역을 아우르는 포괄적 스마트 로봇 포트폴리오(Comprehensive Portfolio)를 구축하여, 단순한 이송을 넘어 제조 및 물류 현장의 디지털 전환을 선도합니다. 산업 및 물류 창고의 복합적인 환경에 유연하게 대응하며 실질적인 비즈니스 성과를 창출합니다.

리프트형 AGV/AMR
L2



리프트형 AGV/AMR
L3



리프트형 포크 AGV/AMR
LF5



리프트형 AGV/AMR
L5



리프트형 AGV/AMR
L8



이송 견인형 AGV/AMR
LT5

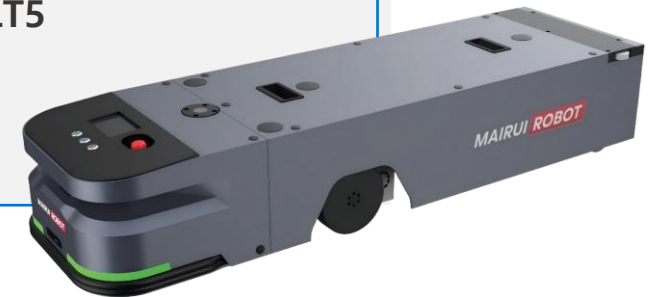



리프트형 AGV/AMR | 최대적재량 400KG



L2

제품 상세

- 주행기술 : QR코드, LSLAM, VSLAM
- 제원(크기) : 780*545*250(mm)
- 제원(무게) : 96kg
- 운행속도 : ≤ 2 m/s
- 최대적재량 : 400kg
- 리프팅 높이 : 60mm
- 도킹 정밀도 : $\pm 10/\pm 5$ mm
- 적재 정밀도 : $\pm 1^\circ/\pm 0.5^\circ$
- 적용환경 : 실내 환경, 50mm 이하 방지턱 통과
- 주행방식 : 2륜 차동 구동, 전진·후진·회전·곡선 등 지원
- 사용자 편의성 : 방향 지시등, 음성 안내, 액정 디스플레이
- 안전사양 : 전·후방 레이더, 360° 범퍼, 전·후방 비상 정지버튼

리프트형 AGV/AMR | 최대적재량 400KG



L3

제품 상세

- 주행기술 : QR코드, LSLAM, VSLAM
- 제원(크기) : 940*650*250(mm)
- 제원(무게) : 130kg
- 운행속도 : ≤ 2 m/s
- 최대적재량 : 600kg
- 리프팅 높이 : 60mm
- 도킹 정밀도 : $\pm 10/\pm 5$ mm
- 적재 정밀도 : $\pm 1^\circ/\pm 0.5^\circ$
- 적용환경 : 실내 환경, 50mm 이하 방지턱 통과
- 주행방식 : 2륜 차동 구동, 전진·후진·회전·곡선 등 지원
- 사용자 편의성 : 방향 지시등, 음성 안내, 액정 디스플레이
- 안전사양 : 전·후방 레이더, 360° 범퍼, 전·후방 비상 정지버튼



리프트형 AGV/AMR | 최대적재량 1,500KG



L5

제품 상세

- 주행기술 : QR코드, LSLAM, VSLAM
- 제원(크기) : 1150*820*250(mm)
- 제원(무게) : 185kg
- 운행속도 : ≤ 2 m/s
- 최대적재량 : 1,000kg~1,500kg
- 리프팅 높이 : 60mm
- 도킹 정밀도 : $\pm 10/\pm 5$ mm
- 적재 정밀도 : $\pm 1^\circ/\pm 0.5^\circ$
- 적용환경 : 실내 환경, 50mm 이하 방지턱 통과
- 주행방식 : 2륜 차동 구동, 전진·후진·회전·곡선 등 지원
- 사용자 편의성 : 방향 지시등, 음성 안내, 액정 디스플레이
- 안전사양 : 전·후방 레이더, 360° 범퍼, 전·후방 비상 정지버튼



리프트형 AGV/AMR | 최대적재량 2,000KG



L8

제품 상세

- 주행기술 : QR코드, LSLAM, VSLAM
- 제원(크기) : 1150*820*250(mm)
- 제원(무게) : 525kg
- 운행속도 : ≤ 2 m/s
- 최대적재량 : 2,000kg
- 리프팅 높이 : 60mm
- 도킹 정밀도 : $\pm 10/\pm 5$ mm
- 적재 정밀도 : $\pm 1^\circ/\pm 0.5^\circ$
- 적용환경 : 실내 환경, 50mm 이하 방지턱 통과
- 주행방식 : 2륜 차동 구동, 전진·후진·회전·곡선 등 지원
- 사용자 편의성 : 방향 지시등, 음성 안내, 액정 디스플레이
- 안전사양 : 전·후방 레이더, 360° 범퍼, 전·후방 비상 정지버튼



포크 리프트형 AGV/AMR



LF5

제품 상세

- 주행기술 : QR코드, LSLAM, VSLAM
- 제원(크기) : 1250*1200*190(mm)
- 제원(무게) : 300kg
- 운행속도 : ≤ 1.8 m/s
- 최대적재량 : 1,000kg~1,500kg
- 회전 반경 : 60mm
- 포크 최대 리프팅 높이 : 300mm
- 하강 후 포크 지면 높이 : 90mm
- 적용환경 : 실내 환경, 50mm 이하 방지턱 통과
- 주행방식 : 2륜 차동 구동, 전진·후진·회전·곡선 등 지원
- 사용자 편의성 : 방향 지시등, 음성 안내, 액정 디스플레이
- 안전사양 : 전·후방 레이더, 360° 범퍼, 전·후방 비상 정지버튼



컨베이어형 고객사 맞춤 제작 AGV/AMR



C5

제품 상세

- 주행기술 : QR코드, LSLAMAM
- 제원(무게) : >200kg
- 운행속도 : ≤ 2 m/s
- 최대적재량 : 1,000kg
- 이송방식 : 롤러, 벨트 등
- 도킹 정밀도 : $\pm 10/\pm 5$ mm
- 적재 정밀도 : $\pm 1^\circ/\pm 0.5^\circ$
- 적용환경 : 실내 환경, 50mm 이하 방지턱 통과
- 주행방식 : 2륜 차동 구동, 전진·후진·회전·곡선 등 지원
- 사용자 편의성 : 방향 지시등, 음성 안내, 액정 디스플레이
- 안전사양 : 전·후방 레이더, 360° 범퍼, 전·후방 비상 정지버튼



이송 견인형 AGV/AMR

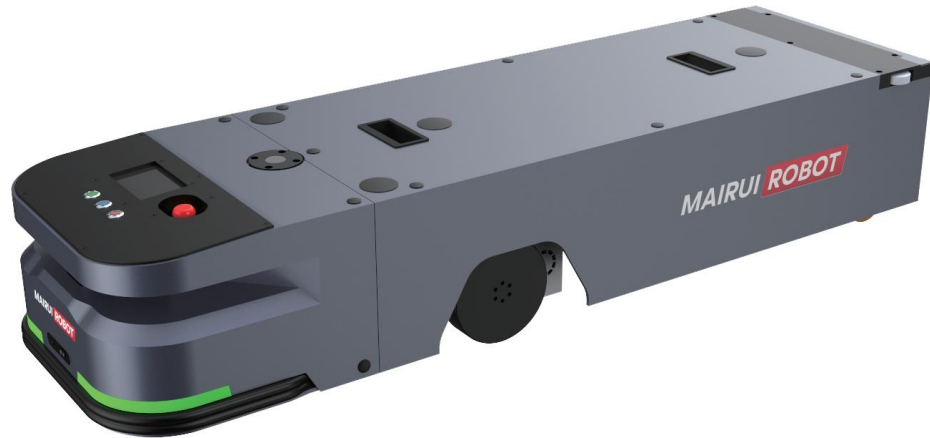

LT5

제품 상세

- 주행기술 : QR코드, LSLAM, VSLAM
- 제원(크기) : 1440*440*285(mm)
- 제원(무게) : 750kg
- 운행속도 : ≤ 2 m/s
- 최대적재량 : 1,5000kg
- 견인 핀 리프팅 속도 : ≥ 20 (mm/s)
- 견인 핀 스트로크 : 50mm
- 적재 정밀도 : $\pm 10^\circ / \pm 1^\circ$
- 적용환경 : 실내 환경, 50mm 이하 방지턱 통과
- 주행방식 : 2륜 차동 구동, 전진·후진·회전·곡선 등 지원
- 사용자 편의성 : 방향 지시등, 음성 안내, 액정 디스플레이
- 안전사양 : 전·후방 레이더, 360° 범퍼, 전·후방 비상 정지버튼



이송 견인형 AGV/AMR



CT5

제품 상세

- 주행기술 : QR코드, LSLAM, VSLAM
- 운행속도 : $\leq 1.6\text{m/s}$
- 최대적재량 : 2,000kg
- 견인 핀 직경 : 25mm
- 견인 중심 지면 높이 : 230(맞춤 제작 가능)
- 도킹 정밀도 : $\pm 10^\circ$
- 적재 정밀도 : $\pm 1^\circ$
- 적용환경 : 실내 환경, 50mm 이하 방지턱 통과
- 주행방식 : 2륜 차동 구동, 전진·후진·회전·곡선 등 지원
- 사용자 편의성 : 방향 지시등, 음성 안내, 액정 디스플레이
- 안전사양 : 전·후방 레이더, 360° 범퍼, 전·후방 비상 정지버튼



케이스 포켓형 AGV/AMR

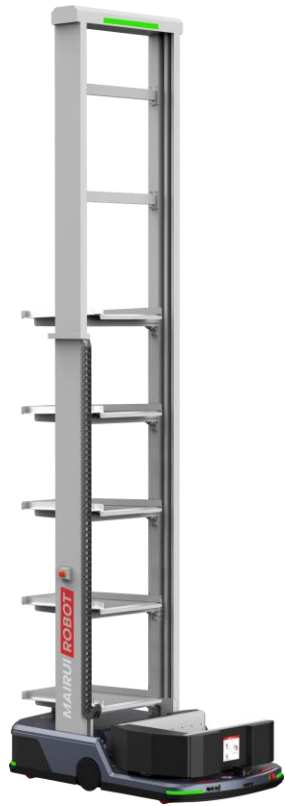

T6

제품 상세

- 주행기술 : QR코드, LSLAM, VSLAM
- 제원(크기) : 1600 (L) × 900 (W) × 4332 (H) mm
- 제원(박스) : (400~600) * (200~400) * (150~300) mm
- 회전반경 : 1600m
- 최대적재량 : 300kg
- 피킹높이 : 200~4,000mm
- 포크방식 : 회전 그립 방식
- 적용환경 : 실내 환경, 50mm 이하 방지턱 통과
- 주행방식 : 2륜 차동 구동, 전진·후진·회전·곡선 등 지원
- 사용자 편의성 : 방향 지시등, 음성 안내, 액정 디스플레이
- 안전사양 : 전·후방 레이더, 360° 범퍼, 전·후방 비상 정지버튼



무인지게차 AMR



F5

제품 상세

- 주행기술 : SLAM
- 제원(크기) : 1520*1150*325 (mm)
- 제원(무게) : 750kg
- 운행속도 : ≤1.8m/s
- 최대적재량 : 1,000kg
- 리프트 높이 : 2.4mm
- 도킹 정밀도 : ±10/±5mm
- 적재 정밀도 : ±1°/±0.5°
- 적용환경 : 실내 환경, 50mm 이하 방지턱 통과
- 주행방식 : 2륜 차동 구동, 전진·후진·회전·곡선 등 지원
- 사용자 편의성 : 방향 지시등, 음성 안내, 액정 디스플레이



배터리 충전기

제품 상세

- **제원(크기) :** 465*355*380 (mm)
- **입력전압 :** AC220~240V
- **출력전압 :** 54.6V
- **최대 출력 전류 :** 20A
- **스마트 전류 조정 :** 지원
- **배터리 :** 1,500회(최소 충전 회수), 2시간(완전 충전시간), 8시간(완충 후 최대 운행시간)

제품 특징

- **출력전압 :** 스마트 충전 지원
- **설치 및 운영 :** 고정형 설치 / 충전기 고정, 자동 연결을 통한 무인 운영 가능
- **지능형 충전관리 기능 :** 단계별 충전 제어, 자동 전류 조절, 저전량시 자율 충전, 완충 후 자동 복귀
- **안전보호 기능 :** 과충전, 정전, 과전압, 과전류 보호

Mairui는 자체 개발한 리프팅 모듈, 컨트롤러, 구동 모듈, 무선 콜 버튼, 배터리 팩, 표시등 등의 핵심 부품으로 모바일 로봇의 기본 구조를 구성하며, I/O 모듈 등과 연동하여 자율 운반 작업 및 관련 업무를 구현합니다.



리프팅 모듈



컨트롤러



무선 콜 버튼

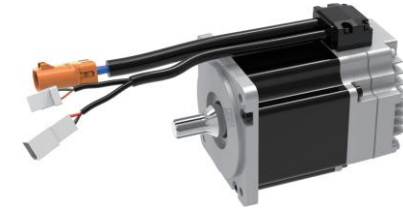

모터

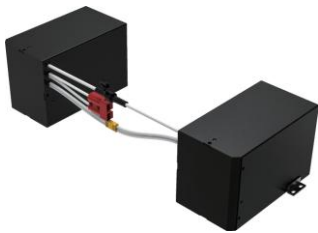

배터리 팩



구동 모듈



IO 모듈



표시등



03 구축 사례

1 체리(Chery) 자동차

2 리튬 배터리 생산 공장

3 의료장비 생산 공장

4 JD(징동) 물류 Logistics

프로젝트 개요: 체리(Chery)는 글로벌 스마트 전기차 제조사로서, 고성능 전기차와 차별화된 사용자 경험을 통해 고객의 생활 가치를 향상하는 것을 목표로 합니다. 체리 생산 공장은 핵심 기술의 자체 개발에 주력하여 배터리, 전동화 구동 시스템, 스마트 기술 등 주요 분야를 포괄하는 통합 R&D 체계를 구축하였습니다.



800여대 운영 중

프로젝트 개요: 당사는 이차전지 및 에너지 저장 장치(ESS)의 연구개발과 산업화에 주력하고 있습니다. 모회사의 장기적인 환경 기술 연구개발 철학을 바탕으로, 지속 가능한 신에너지 솔루션 개발에 힘쓰고 있습니다. 향후 전고체 배터리, 슈퍼커패시터 등 차세대 기술 연구를 추진하여 제품 포트폴리오를 지속적으로 강화할 계획입니다.



200여대 운영 중

프로젝트 개요 : 당사는 정밀 의료 진단 제품의 연구개발 및 생산에 주력하고 있으며, 의료 기기, 진단 시약, 면역 진단 시약 등으로 제품 포트폴리오를 구성하고 있습니다. 다수의 국내외 발명 특허를 보유하고 있으며, EU CE 마크 인증, 미국 FDA 인증, ISO9001 및 ISO13485 국제 품질경영시스템 인증을 획득하였습니다. 현재 전 세계 10여 개국에 사업을 전개하고 있습니다.



프로젝트 개요 : JD Logistics는 중국을 대표하는 기술 기반 공급망 솔루션 및 물류 서비스 기업으로, “기술이 주도하는 글로벌 효율적 물류와 지속 가능한 발전” 을 사명으로 삼고 있습니다. 글로벌 공급망 인프라 서비스에서 가장 신뢰받는 기업이 되는 것을 목표로 하고 있습니다.



100여대 운영 중

Thanks

Main Number : 010-3551-5220, 070-7094-6484

웹사이트 : www.deepbridge.co.kr

www.mairuirobot.com/kr

이메일 : sales@deepbridge.co.kr

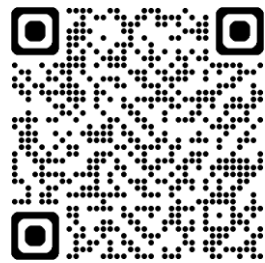

HOME PAGE

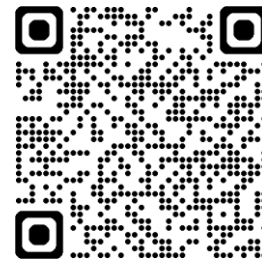

YOUTUBE

- 본 제안서 및 자료는 지정된 자에 한하여 제공된 것이며 관련 법률에 따른 기밀사항 등이 포함하고 있습니다.
본 제안서 및 자료를 무단 유포행위, 복사행위 등은 엄격히 금지됩니다.